



SUNSTAR

2012/02



營業通報

Newsletter

TAIWAN
2012.02月號



三司達企業股份有限公司



SUNSTAR

恭賀新禧，龍年行大運

Happy Chinese New Year

春節假期

Chinese New Year Vacation

2012/01/21~01/29

2012台北國際自行車展3月7日~10日

海伯司達攤位號碼M808

2012 Taipei Cycle Show 7th~10th March

HYPERSTAR Booth No.M808

www.sunstar-tw.com

SHIMANO

TECH-INFO

Ispec變速把手是SHIMANO整合式的新設計，主要是結合油壓碟煞車把手和變速把手，整體呈現出簡潔外觀和輕量化。Ispec和煞車把手搭配系列產品如下圖：



Step 1 (移除檔位顯示器)

1. 檔位切換到最小齒片
2. 進行移除檔位顯示蓋

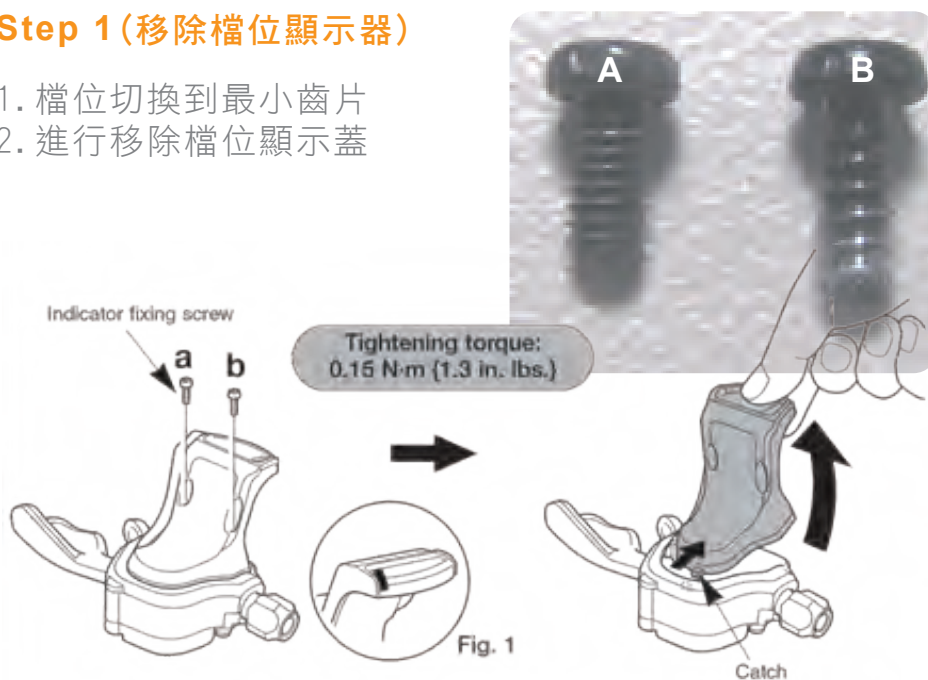

請注意螺絲有A & B兩種規格，日後如果要再將OGD (檔位顯示器)裝回時，請不要混裝以避免造成零件的損壞。

SHIMANO

安裝背蓋

變速把手背蓋

- 提供內OR外的安裝位置
- 可選擇購買此背蓋

料號如下：

RH: Y6UU98070

LH: Y6UV98060

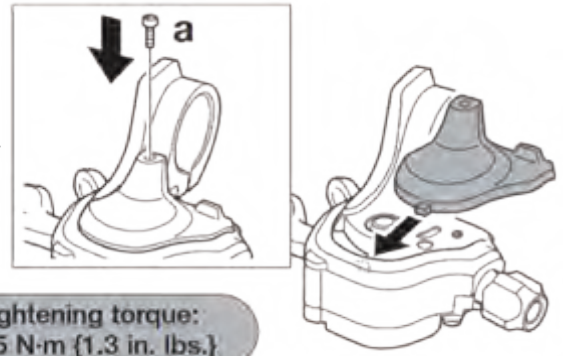

安裝此背蓋之後就可以依據使用者的騎乘習慣來作內側OR外側組裝的微調

Step 1

安裝SM-SL78

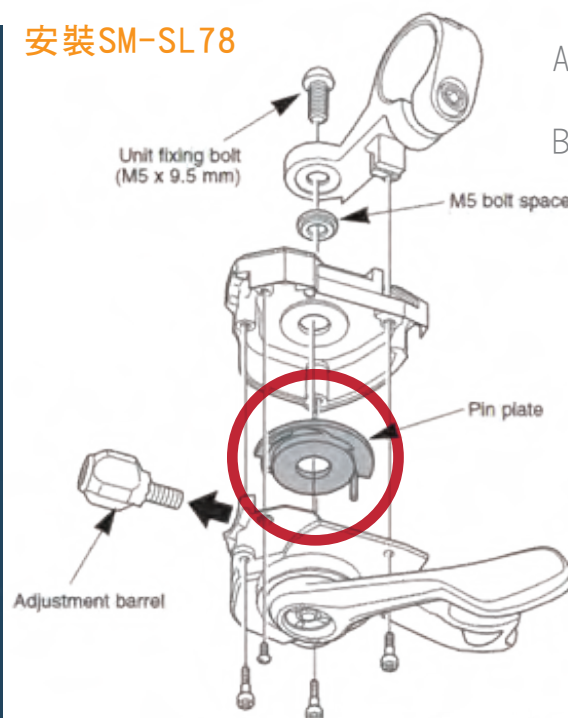

- A. 先拆除檔位顯示器再開始拆解束環和其他零組件。
- B. 記得把PIN PLATE移除

Step 2

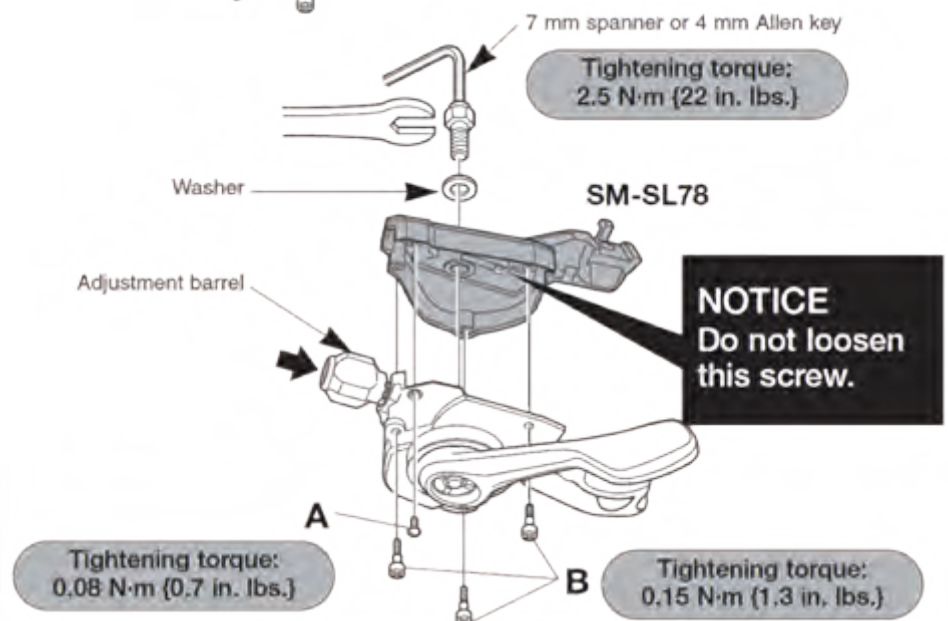

依照上圖顯示依序安裝，請注意要使用SM-SL78附上的螺絲鎖附，不能使用原本的螺絲鎖附。



整合Ispec變速把手和煞車把手

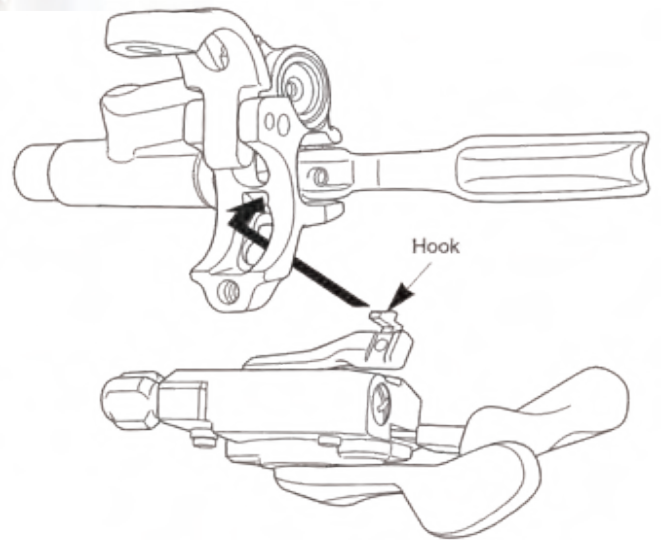
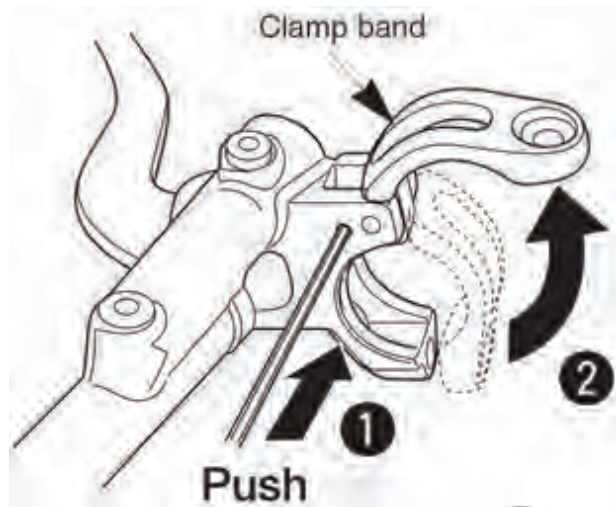

1. 先使用2mm內六角板手推動安全插銷，將煞車把手束環鬆開。
2. 將變速把手的鉤子安裝煞車把手的溝槽內。

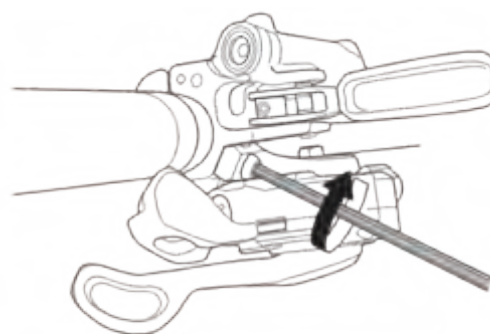

**Tightening torque:
4 N·m (35 in. lbs.)**

注意事項：
鉤子安裝於溝槽內時，請注意角度和位置。

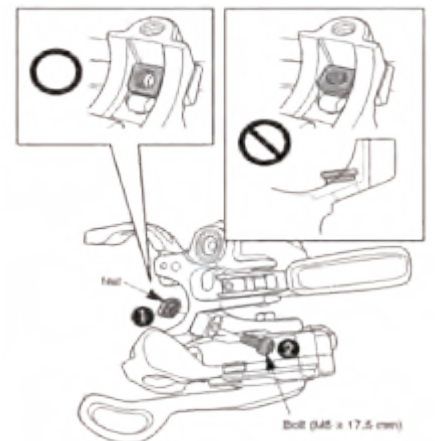

3. 建議先調整使用者需要的變速把手固定位置，在建議的扭力值下鎖附固定即可。

SHIMANO 客訴品處理流程圖

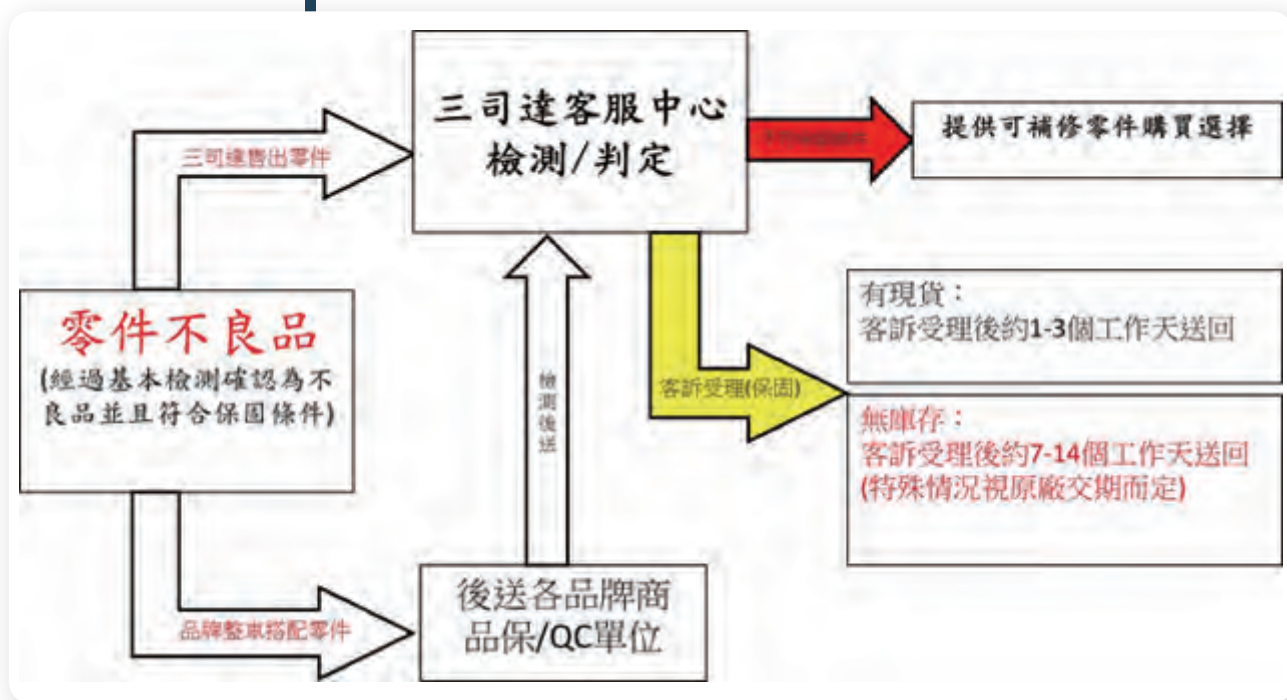

商品客訴品處理流程圖

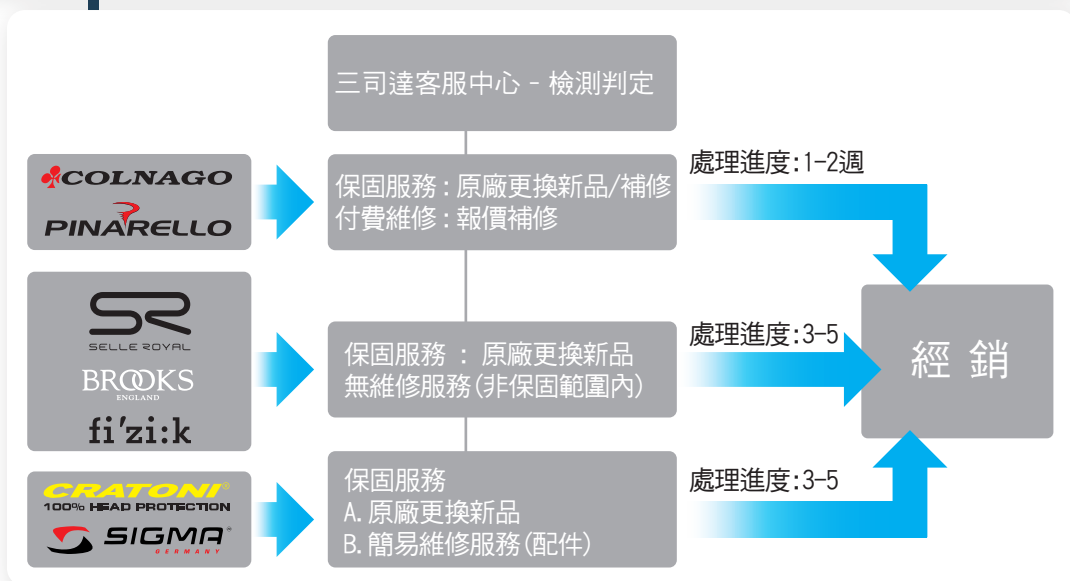

SHIMANO

台灣地區保固條款公告

<http://www.sunstar-tw.com/biking/download/maintenance3.pdf>

三司達商品台灣地區保固條款公告

<http://www.sunstar-tw.com/biking/download/maintenance4.pdf>

客訴品處理重要訊息：

- SHIMANO零件客訴品和其他商品類客訴品須詳細填寫零件和商品客服檢測單並蓋上車店店章，請務必附上購買證明相關文件（發票或是成車購買證明書），如未收到其檢測單據，其客訴品將原件退回。
- 所有客訴品請保持其整潔性和完整性，請注意客訴品僅接受不良品和其相關配件，他牌（非相關）配件請自行保管，本公司不負保管之責。若客訴品未保持清潔性以及不良品和配件的完整性，本公司將不予受理。

客服檢測單據請於三司達官網的SHIMANO網頁下載列印。

零件客服檢測單：<http://www.sunstar-tw.com/biking/download/maintenance2.pdf>

商品客服檢測單：<http://www.sunstar-tw.com/biking/download/maintenance.pdf>

SHIMANO

ICE TECHNOLOGIES

保持性能始終如一的冷卻技術

ICE-TECHNOLOGIES 概念

SHIMANO 採用 Ice-Technologies 碟盤與 Ice-Technologies 煞車塊展現保持性能始終如一的冷卻技術。

包覆鋼材質的碟煞碟盤具有不鏽鋼、鋁和不鏽鋼形成的三層夾層結構，提供更好的散熱性能，能將表面溫度降低攝氏 100 度 C。

同時應用散熱背板，讓溫度更低外還能夠降低噪音與減少煞車塊的磨損。

散熱背板

樹脂和金屬複合材質兩種可選，亦可選擇搭載散熱背板的煞車塊（不鏽鋼背板與鋁製散熱片的雙層背板）進一步提升散熱效果。

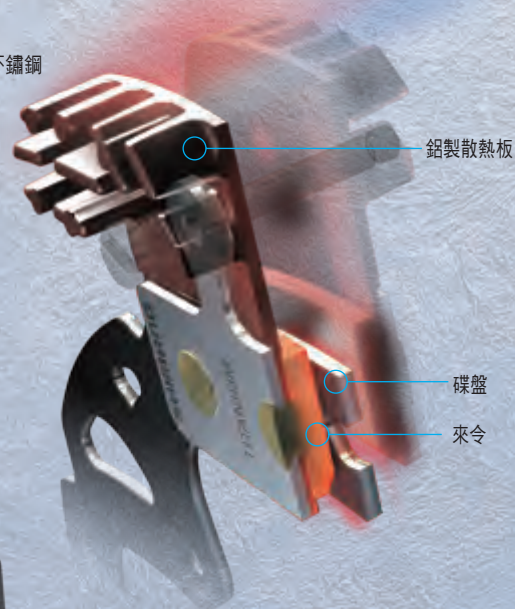

SHIMANO

夾層式碟盤

夾層結構設計的碟盤與包覆合金材質的煞車塊能有效的減少煞車系統中產生的熱能。這能降低熱衰退，即使在長距離的下坡騎乘時也能確保一慣的高性能，同時也能延長煞車塊的使用壽命與減少煞車時的噪音。

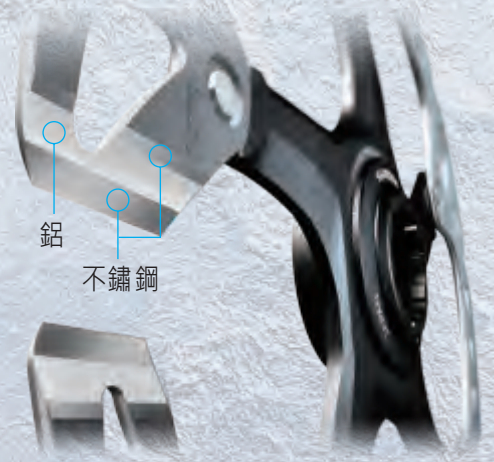

煞車制動力與熱衰退的關係

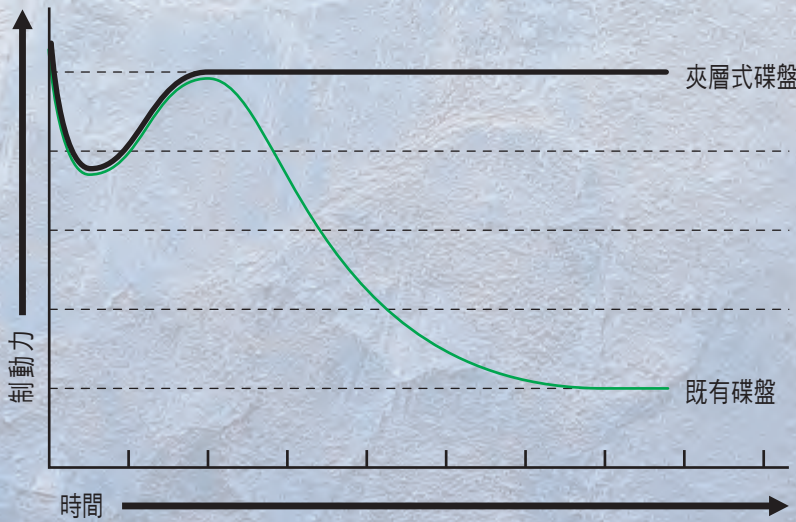

三層結構

夾層式碟盤的散熱效果

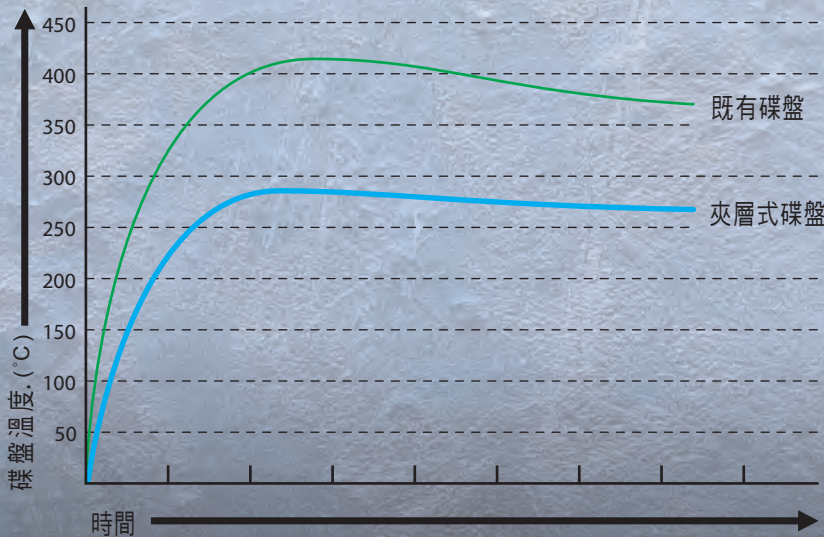

樹脂煞車塊搭配夾層式碟盤的耐用性

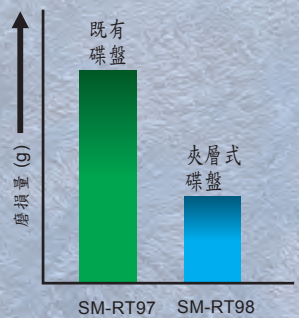

*樹脂煞車塊

樹脂煞車塊搭配散熱背板的耐用性

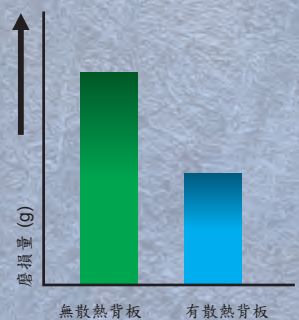

*樹脂煞車塊



ICE TECHNOLOGIES

高制動力性能表現
降低煞車制動力熱衰退現象

SHIMANO Ice-Tech 碟盤為三明治結構：不鏽鋼/鋁/不鏽鋼，兩面外層不鏽鋼包夾鋁製核心。鋁合金高度散熱的特性減少碟盤作動時表面溫度約攝氏100度。Ice-Tech 煞車塊可搭載鋁合金鯊魚鱗冷卻背板，能夠額外減少煞車塊表面溫度約50度。

結論：Ice-Tech 碟煞系統作動時幾乎沒有熱衰退現象！

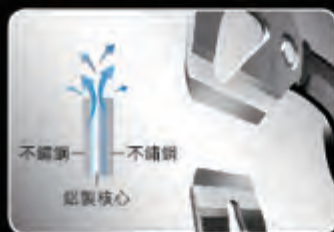

Ice Tech 碟盤橫截面圖

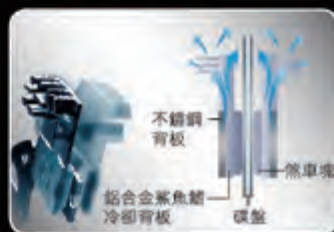

Ice Tech 煞車塊

SHIMANO XTR SHIMANO XT SLX



Best test results

See all test results in detail at: <http://cycle.shimano-eu.com>

Or: scan code with Smartphone App and take a look.

SHIMANO

The word "THARSIS" is written in a large, bold, 3D-style font with a metallic texture. It is set against a background of a planet's horizon, likely Mars, with a bright sun or star in the upper left corner, creating a dramatic, space-themed atmosphere.

Tharsis以太陽系最高山脈為名的系列名稱必定有它的過人之處，而它也確實如此。在這套全新的零件組幫助下，您將感受全天候穿山越嶺的快意奔馳。

Tharsis的獨特之處在於它是首次以碳纖維製造，專為Trail開發的頂級零配件。藉由多種碳纖維材質及不同積層的配置，此系列零件不只高度可靠且兼具輕量化，極致消光黑加上時尚線條在外觀表層也極具特色。Tharsis代表了發現與冒險，是專為trail車迷專門製造的升級套件。

The logo features the word "PRO" in a bold, sans-serif font with a stylized circular arrow icon to its right. Below "PRO" is the word "THARSIS" in a large, bold, 3D-style font with a metallic texture.

The word "THARSIS" is written in a large, bold, 3D-style font with a metallic texture.



THARSIS立管

- ※ 輕量化、高強度碳纖維立管
- ※ 可反轉設計(+6°/-6°)整合式上蓋及墊片
- ※ 特殊前蓋設計預防螺絲-手把應力
- ※ 斜角式前叉固定夾鉗附鈦螺絲
- ※ 長度:70-100mm
- ※ 適用手把直徑: 31.8mm
- ※ 適用1-1/8"前叉
- ※ 顏色: 單向碳纖維
- ※ 重量: 130g



THARSIS手把

- ※ 輕量化、高強度手把
- ※ 高科技T800單向碳纖維結構中心部位鈦合金補強
- ※ 直徑:31.8mm
- ※ 尺寸:71cm/20mm rise / 8° backsweep / 4° upsweep
- ※ 顏色:單向碳纖維
- ※ 重量:195



THARSIS座管

- ※ 輕量化座管10mm offset
- ※ 高科技T800單向碳纖維座桿頭補強結構
- ※ 座管夾鉗適用金屬、碳纖維座弓附鈦螺絲
- ※ 尺寸:27.0、30.9、31.6×375mm
- ※ 顏色:單向碳纖維
- ※ 重量:175g



THARSIS手握

- ※ 輕量化、人體工學手握
- ※ 錐狀設計最佳化換檔性能
- ※ 內鎖式系統、低斷面束環、鈦螺絲
- ※ 顏色:黑 / 白
- ※ 重量:120g/對

PRO
POWERS YOUR
PERFORMANCE

PUSH BACK BOUNDARIES WITH CONFIDENCE...

**PRO
THARIT**

高規格的越野登山車零件除了以T800/T1000單向
碳纖維為基底，更增加了創新的設計元素：

- 一體成型手把，中段部位以鈦合金補強，手把上揚20mm，寬度710mm (重量195克)
- 一體式座管，座管頭後傾斜10mm，可做180度旋轉，座弓夾鉗可安裝標準和碳纖維座弓(重量175克起)
- (+6°/-6°)的一體式隨頭，同時還有特別的固定蓋設計(重量130克起)

www.pro-bikegear.com

SUNSTAR

台灣總代理 三司達企業股份有限公司
TEL:04-2359-6199 FAX:04-2359-6565

www.sunstar-tw.com

三司達 | 搜尋

SHIMANO

2012 ACCU3D LIMITED 短袖車衣/連身車褲

不論您想享受一趟美好的旅行、一段訓練或突破自己的極限，Accu3D R系列擁有可幫助您達成目標，純粹的自行車服飾！在詳細研究自行車狂熱者的騎乘姿勢後，我們設計了精準 (accurate) 3D剪裁車衣，完美貼合！除了競賽級車衣所必要的貼合感，車衣的材質是最佳的材質，一個品牌的新設計，這也使得Accu-3D成為 Shimano車衣系列別當中，最頂級的系列別。



背帶/車褲捨棄縫線設計，以最新貼條技術處理，不會產生摩擦的不舒適感。

緊身、貼合、舒適的穿著風格！



褲邊無縫線設計，無壓力，舒適貼合，不易捲起滑落。無須防滑貼條。



2種顏色選擇：黑色、白色

建議售價：短袖車衣：NTD 5,080

連身車褲：NTD 5,080

SHIMANO

2012 COMPACT 雨衣

輕、薄、耐用的2.5層Dryshield®布料，此款簡潔的雨衣適合突然的氣候變化，容易收納。

- ①可收納雨衣的後口袋設計
- ②前方防水拉鍊
- ③SHIMANO Dryshield 布料
- ④顏色鮮明的布料增加反光安全性
- ⑤360 度反光安全設計

建議售價：NTD 2,980



2012 Loose fit comfort 七分褲

"The Loose fit comfort 七分褲外觀設計即使不騎車，也很適合平常穿著，彈性布料增加踩踏的靈活度。"

- ①可拆內穿式車褲，Original 車褲襯墊
- ②能伸展的布料設計不影響踩踏
- ③反光設計增加安全性
- ④兩個斜口袋設計，符合人體工學"

建議售價：NTD 2,800



2012 SHIMANO小帽 建議售價：NTD 530



SHIMANO

另有多款全新手套可供選擇：

"SHIMANO 設計的手套，貼合，具有功能性，更能符合不同等級的騎乘者穿戴。"

2012 競賽型手套

特殊設計增加吸晴度。

- ① Clarino 掌心人造皮革提供高品質的柔軟及耐用性
- ② 柔軟，大姆指可擦拭汗水的布料材質
- ③ 簡單的直接套入設計
- ④ UV 防護"

建議售價：NTD 1,230



2012 Basic 競賽手套

人體工學剪裁，擁有極佳手感和舒適性能。

- ① Clarino 人造皮革掌心柔軟、耐用
- ② 更新的人體工學掌心結構，理想舒適
- ③ 柔軟，大姆指可擦拭汗水的布料
- ④ 魔鬼氈固定設計
- ⑤ UPF 50+

建議售價：NTD 880



2012 手套-light

掌心舒適的襯墊和防滑材質，確保舒服和穩定的操控。

- ① 掌心人造皮革，防滑和耐用設計
- ② 掌心凝膠襯墊，長途騎乘可增加舒適性
- ③ 柔軟，大姆指布料可擦拭汗水
- ④ 腕部橡膠設計拉帶
- ⑤ 魔鬼氈設計 ⑥ UPF 50+



SHIMANO

2012 全指手套-light

掌心舒適的襯墊和防滑材質，確保舒服和穩定的操控。

- ①掌心人造皮革，防滑和耐用設計
- ②掌心凝膠襯墊，長途騎乘可增加舒適性
- ③柔軟，大姆指布料可擦拭汗水
- ④腕部橡膠設計拉帶
- ⑤魔鬼氈設計
- ⑥UPF 50+



建議售價：NTD 880

2012 Team 手套

全新All-mountain手套，適合您的下一個冒險活動，貼身、機能和風格。

- ①Clarino 掌心人造皮革，柔軟耐用
- ②手背TPR 保護
- ③腕部 TPR 拉帶設計
- ④手指Silicon防滑設計
- ⑤柔軟，大姆指布料可擦拭汗水
- ⑥魔鬼氈固定設計
- ⑦UPF 50+



建議售價：NTD 1,050

2012 Enduro 手套

全新trail 使用的手套，適合您的下一個冒險活動，貼身、機能和風格。

建議售價：NTD 880



2012 女用手套-light

掌心舒適襯墊和防滑材質，確保舒適和穩定的操控性。

- ①掌心人造皮革，防滑、耐用。
- ②凝膠襯墊，使長途騎乘更為舒適
- ③柔軟，大姆指布料可擦拭汗水
- ④腕部TPR 拉帶設計
- ⑤魔鬼氈固定設計
- ⑥UPF 50+



建議售價：NTD 880

2012 女用全指手套-light

建議售價：NTD 880



fi'zi:k

技術說明

fi'zi:k KURVE坐墊更換張力調節器

適用產品系列：KURVE SNAKE、KURVE CHAMELLEON、KURVE BULL

使用工具：扭力扳手(需自備)、T20扭力螺絲一枚、拆卸張力調節器扳手

Step 1

檢查產品外觀有無缺陷



Step 2

登入www.fizik.com



註冊您的KURVE產品序號在坐墊背面

Step 3

檢查內容物



完整內容物包含：
KURVE坐墊一塊、張力調節器 (Hard)、張力調節器螺絲一枚、
T20扭力螺絲一枚、拆卸張力調節器扳手一隻、Torque Wrench
扭力扳手 (需自備)

Step 4

拆卸張力調節器



先將螺絲鬆開，
利用拆卸張力調節器扳手
將張力調節器拆下

Step 5

更換張力調節器 (Hard)

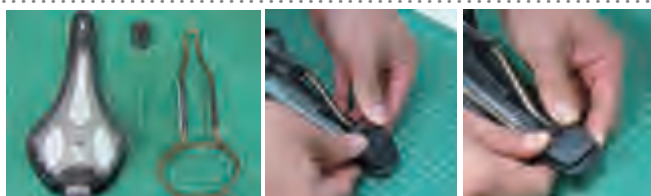

先將坐弓套入坐墊後方，
前端的部分利用張力調節器 (Hard)
頂住，再利用雙手向下壓，
讓張力調節器與坐墊密合

Step 6

鎖固張力調節器



將扭力扳手調到1.5 Nm (切勿超過)
使用扭力扳手將張力調節器螺絲鎖緊，
鎖固值不要超過1.5 Nm!

Step 7

檢查外觀



確認張力調節器已經鎖緊

Step 8

恭喜您!



完成!!

關於KURVE更換張力調節器的教學影片，同步更新於三司達官方網站以及B2B線上購物系統。



CX-1 Evo ULTEGRA 成車新到貨

這款極受歡迎的CX-1 Evo碳纖維一體成型車架，在Giro d' Italia賽和Paris-Nice賽中獲得了賽段的勝利。如今它有了一個迎接即將來臨賽季的全新外觀，並在保持其所有機械特性的同時，引入了後剎車內走線結構。除了一流的品質和騎乘性能，CX-1 Evo還具備在衝刺或爬坡時，傳輸最大動力所需的剛性以及穩如磐石的操控性，我們的職業車隊為此車的表現讚嘆不已。CX-1 Evo這個勝利組合體的核心，是由一體成型前三角以alfa碳纖維複合材質製作，電腦輔助設計的多邊形截面管材，完全經CAD和有限元素分析輔助設計而成。為提供精確完整的尺寸，CX-1有八種尺寸可供選擇，保證您每次騎乘時都會有激動人心的體驗



CX1 C-HS ULTEGRA 規格表

車架	COLNAGO CX1 C-HS
前叉	COLNAGO CX1 C-HS
花鼓組	SHIMANO ULTEGRA 50X34T
前變	SHIMANO ULTEGRA
後變	SHIMANO ULTEGRA
變把	SHIMANO ULTEGRA
碟刹	SHIMANO 105 105 12-25T
轉把	SHIMANO W4-RS3C
外胎	VICTOR RUBINO PRO 700x23C
煞車	COLNAGO X-BRAKE 1
上把	COLNAGO VEMESIS
坐管	COLNAGO H3 02
座墊	COLNAGO Z2
腳架	COLNAGO CARBON

材質：HM Carbon 尺寸：48 / 50

顏色：MGYB黃 / MGRD紅

建議售價：\$139,000

COLNAGO

COLNAGO-CSF INOX受邀參加2012環義自行車賽

COLNAGO-CSF INOX已接到主辦方RCS 的外卡邀請函，將參加2012年的環義自行車賽、Tirreno-Adriatico賽、Milan-Sanremo賽 及il Lombardia大獎賽。這支義大利車隊在幾場大戰中，經歷了激烈的排位爭奪。現在，車隊終於獲得下一賽季的入場券，並有望憑藉車隊裡幾位最出色的車手在今後的自行車賽中獲得更加出色的表現。

Ernesto Colnago獲知這一消息後非常開心，這支以他命名的車隊將再次參加義大利最具規模的比賽。

這位傳奇的自行車製造商說：“看到Colnago-CSF Inox車隊接到環義自行車賽及RCS承辦的其它賽事的邀請，我們的喜悅之情難以形容。我想，RCS已經認可Colnago-CSF Inox車隊代表了義大利自行車賽的未來。”

“在我的賽車生涯中，我一直支持著有天賦的年輕車手，我希望他們能成長為偉大的自行車手。他們其中一些人已經做到了，因為我做的自行車幫助這些車手們獲得了40多項世界大獎，在成百上千場重要賽事中勝出。”

“現在，我是Colnago-CSF Inox車隊的主要贊助人，我相信這支車隊在2012年將有極佳的表現。在米蘭·聖里諾等長途比賽中，Sacha Modolo能夠在最後關頭以最快的速度突圍車群。他在2010年的比賽中差一點就獲勝，我相信，他在今年的比賽中將有所收穫，然後在環義自行車賽中和Mark Cavendish展開衝刺角逐。”

“2012環義自行車賽對於Domenico Pozzovivo來說也是一個絕佳的機會。他是真正的登山車手，應該可以在環義自行車賽登山賽段中獲勝。我對Enrico Battaglin的期望也很高。去年，他還是車隊的新成員，就贏得了Coppa Sabatini自行車賽。他有很高的天賦，我認為他將成為2012年的最佳新秀。”

Colnago-CSF Inox車隊目前正在托斯卡納的訓練營為新賽季做認真的準備。車隊將於1月23日在阿根廷舉行的環聖路易斯自行車賽中踏上第一站征途。

CFB

CFB



SCAN ME

FERNANDO ALONSO CORRE CON COLNAGO FOR FERRARI (CFB) E CFB. GUARDA IL VIDEO.

Ferrari

OFFICIAL LICENSED PRODUCT

COLNAGO FOR FERRARI

LIMITED EDITION 200 PEZZI MADE IN ITALY

義大利製造全球限量200台

PINARELLO



DOGMA 2 新塗裝

就在去年年底宣布加入Team Sky車隊後，Pinarello馬上在2012年替Mark Cavendish推出專屬的世界冠軍塗裝。

新塗裝已經通過UCI認證，喜愛Cavendish和DOGMA 2的車迷朋友千萬別錯過這個難得的機會。2012年奧運正好在英國舉辦，這位來自大英國協的好手，相信會用他的新戰駒再創佳績，向世人證明他和DOGMA 2的能力。

型號：DOGMA 2

顏色：699 Mark Cavendish



戶外探索 Outside

更正、致歉啟事！

《戶外探索 Outside》雜誌創刊號讀者回函抽獎活動中，由三司達、三捷輪公司所提供的 SIGMA RC 1209 心率錶，價格應為 NT 4,500 元，本刊誤植為 NT 2,500 元，特此更正！並為因此造成消費者、經銷商、代理商的困擾，深深致歉！



《戶外探索 Outside》雜誌 中華民國 101 年 1 月 17 日

就

戶外探索雜誌更正啟事

1 月份戶外探索雜誌創刊號讀者回函問卷調查好禮單元，因編制疏失將 SIGMA RC 1209 心率錶價格誤登，原刊登售價 NT\$ 2500，更正應為 NT\$ 4500。

三司達企業(股)公司

TEL:  04-23596199 



 **SUNSTAR**
B2B相關訊息

春節期間B2B系統暫時關閉下單服務，B2B系統下單功能將於2012年1月20號下午兩點至2012年1月29號暫停服務，該系統關閉期間仍可進行庫存資料查詢，諸多不便還請見諒。

B2B系統將於2012年1月30號起重新開放下單出貨之作業。

